

ZOOMLION

中联重科直臂产品（增程）

ZT21JEH/ZT26JEH

符合GB/CE标准

产品亮点



- 搭载增程器、电池双动力系统，超长续航，可油可电，比柴动更省油；
- 采用家族式多边形创新臂架，臂架轻、刚度好、抗扭性能强；
- 大扭矩轮边交流驱动系统，最大爬坡度可达45%，越障能力更强；
- 采用负载敏感和发动机工况匹配的节能技术，以及臂架自重下放功能，相比传统技术，节能降耗；
- 采用高频低幅响应控制技术，可点动、带缓冲；
- 安全可靠的锂电池动力系统，搭载BMS，低温加热/低温充电电流控制等功能，适应零下-20℃严寒环境作业，提升电池寿命10%；
- 装配式大开口元件箱、开合式机罩、预留多种检修孔，维护保养更加方便；
- 平行四连杆+三节伸缩臂架，整机重心动态调整、结构更紧凑；
- 采用控制器远程升级和移动调参技术，服务效率高；
- 整机紧凑型设计+可折叠式飞臂设计，满足清障车及集装箱运输。(ZT21JEH)

产品配置

标准配置

远程通讯系统	自动调平平台
喇叭	故障诊断系统
比例控制	倾斜保护系统
动作蜂鸣	摆动轮轴
工作频闪灯	负载感应系统
平台自锁门	4.3寸彩色显示屏
紧急下降系统	远程监控与租赁管理平台
紧急停止系统	

选配功能

平台工作灯
防碰撞装置
AC电源至平台

思想构筑未来
VISION CREATES FUTURE

湖南中联重科智能高空作业机械有限公司

① 地址：湖南省长沙市湘江新区许龙南路701号

☎ 服务热线：400-157-8888

✉ 邮箱：awm@zoomlion.com

✉ 邮编：410209

🌐 网址：www.zoomlion-access.com



自行走直臂式高空作业平台

符合GB/CE标准

型号	ZT21JEH	ZT26JEH
尺寸		
最大工作高度	22.95m	28.70m
最大平台高度	20.95m	26.70m
最大作业幅度	15.5m	22.1m
A 储藏长度 (飞臂折叠)	9.4m (6.8m)	11.91m
B 储藏宽度	2.46m	2.49m
C 储藏高度	2.7m	2.82m
D 工作平台长度	2.44m	2.44m
E 工作平台宽度	0.91m	0.91m
F 轴距	2.52m	2.80m
轮距	2.46m	2.49m
G 最小离地间隙	0.33m	0.41m
性能		
额定载荷	300/454kg	300/454kg
行驶速度 (收藏状态)	5.2km/h	5.5km/h
最大爬坡能力	45%	45%(24°)
内转弯半径	2.69m	3.11m
外转弯半径	5.45m	6.16m
转台回转角度	360°连续	360°连续
平台摆动角度	±90°	±90°
尾摆	1.7m	1.61m
飞臂摆动角度	130° (-55°~75°)	130° (-55°~75°)
最大工作风速	12.5m/s	12.5m/s
动力		
电池	48V/315Ah	80V / 460Ah
增程器	6kw	8kw
充电器	48V / 60A	5kw/80V
驱动电机	3.3kw	5.2kw
举升电机	10kw	30kw
辅助动力	12V DC	12V DC
燃油箱	105L	105L
液压油箱	75L	120L
轮胎		
轮胎型号	泡沫填充轮胎	泡沫填充轮胎
重量		
整机重量	10600kg	17000kg

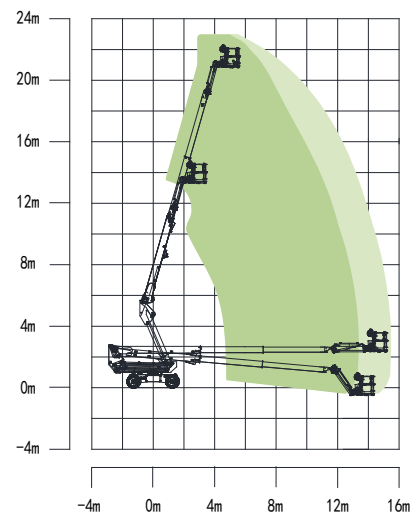
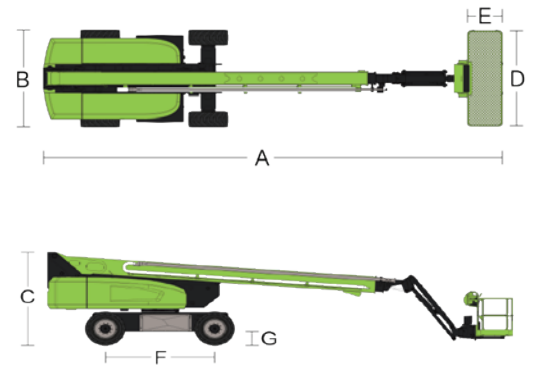

ZT21JEH 作业曲线图

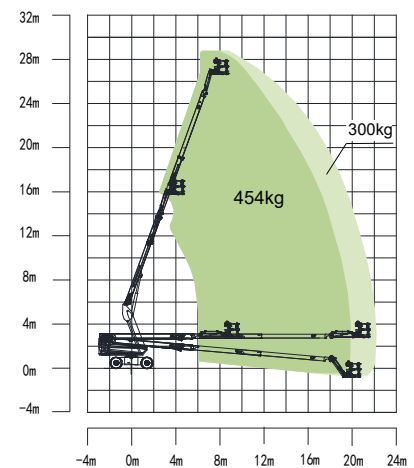

ZT26JEH 作业曲线图