

# ZOOMLION

## 中联重科直臂产品（电动）

### ZT18JE/ZT21JE

符合GB/CE标准

### 产品配置

#### 标准配置

远程通讯系统	自动调平平台
喇叭	故障诊断系统
比例控制	倾斜保护系统
动作蜂鸣	摆动轮轴
工作频闪灯	负载感应系统
平台自锁门	4.3寸彩色显示屏
紧急下降系统	远程监控与租赁管理平台
紧急停止系统	

#### 选配功能

- 平台工作灯
- 防碰撞装置
- AC电源至平台

### 产品亮点

- 纯电力，绿色、环保、零排放；
- 平行四连杆+两节伸缩感架，结构更紧凑，稳定性更好；（ZT18JE）
- 平行四连杆+三节伸缩臂架，结构更紧凑，稳定性更好；（ZT21JE）
- 全新越野型底盘系统、最大爬坡度45%，越障能力更强；
- 精准高效的行走交流驱动系统和上车动作交流驱动系统，动力强劲，控制平稳，整车电机免维护；
- 模块化设计、通用性更好、可靠性更高、使用更省心；
- 独立应急动力系统，提供更多安全保护；
- 整机紧凑型设计+可折叠式飞臂设计，满足清障车及集装箱运输。



思想构筑未来  
VISION CREATES FUTURE

湖南中联重科智能高空作业机械有限公司

① 地址：湖南省长沙市湘江新区许龙南路701号

☎ 服务热线：400-157-8888

✉ 邮箱：awm@zoomlion.com

✉ 邮编：410209

🌐 网址：www.zoomlion-access.com



# 自行走直臂式高空作业平台

符合GB/CE标准

型号	ZT18JE	ZT18JE-Li	ZT21JE	ZT21JE-Li
<b>尺寸</b>				
最大工作高度	20.60m		22.95m	
最大平台高度	18.60m		20.95m	
最大作业幅度	13.3m		15.5m	
A 储藏长度 (飞臂折叠)	9.74m(7.6m)		9.4m(6.8m)	
B 储藏宽度	2.28m		2.46m	
C 储藏高度	2.57m		2.7m	
D 工作平台长度	1.83m		2.44m	
E 工作平台宽度	0.76m		0.91m	
F 轴距	2.52m		2.52m	
轮距	2.28m		2.46m	
G 最小离地间隙	0.33m		0.33m	
<b>性能</b>				
额定载荷	300kg		300/454kg	
行驶速度 (收藏状态)	5.2km/h		5.2km/h	
最大爬坡能力	45%(24°)		45%(24°)	
内转弯半径	2.69m		2.69m	
外转弯半径	5.45m		5.45m	
转台回转角度	360°连续		360°连续	
平台摆动角度	±90°		±90°	
尾摆	1.7m		1.7m	
飞臂摆动角度	135°(-60°~75°)		130°(-55°~75°)	
最大工作风速	12.5m/s		12.5m/s	
<b>动力</b>				
电池	48V/440Ah	51.2V/315Ah(Li)	48V/440Ah	51.2V/375Ah(Li)
充电器	48V / 60A		48V / 60A	
驱动电机	3.3KW		3.3KW	
举升电机	10KW		10KW	
辅助动力	12V DC		12V DC	
液压油箱	75L		75L	
<b>轮胎</b>				
轮胎型号	泡沫填充轮胎		泡沫填充轮胎	
<b>重量</b>				
整机重量	8600kg		10400kg	

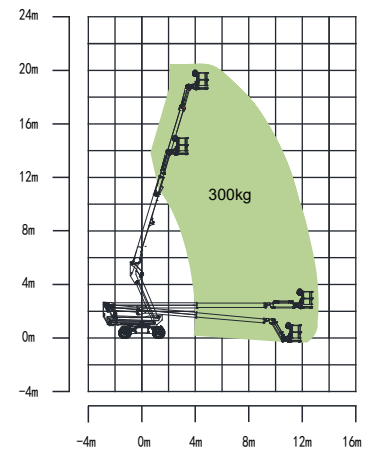
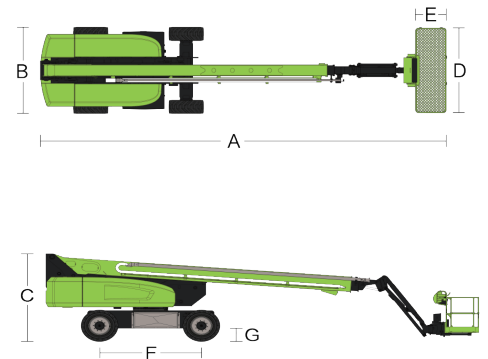

ZT18JE/ZT18JE-Li 作业曲线图

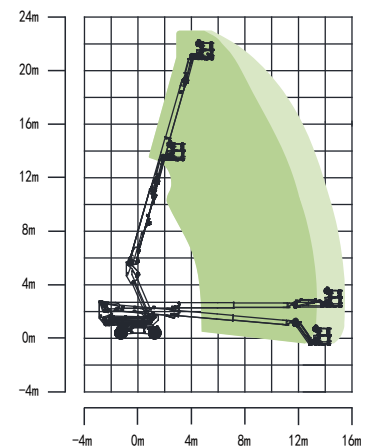

ZT21JE/ZT21JE-Li 作业曲线图