

**ZOOMLION**  
**中联重科**

**思想构筑未来**  
VISION CREATES FUTURE

# ZE1250G

全新G系列挖掘机



# ZE1250G HYDRAULIC EXCAVATOR

全新G系列挖掘机



## 整机参数

机重	kg	116000
功率	kw/rpm	567/1800
标准斗容	m <sup>3</sup>	8.0
可选配斗容	m <sup>3</sup>	7.1/10.0
牵引力	kN	748
爬坡能力	%	70

## 发动机参数

发动机型号	/	康明斯QSK23
工作型式	/	4冲程, 水冷
最大扭矩	Nm/rpm	3468/1350
气缸数量	/	6
气缸排量	L	23.15
排放标准	/	国三

## 液压系统

系统类型	/	正流量
主泵型式	/	电比例单体斜盘式轴向变量柱塞泵
主系统压力	Mpa	35
回转回路工作压力	Mpa	28
行走回路工作压力	Mpa	35
先导泵型式	/	齿轮泵

## 容积参数

燃油箱	L	1480
发动机机油	L	95
液压系统	L	1850
液压油油箱	L	650
尿素罐容积	L	/

## 工作范围

动臂长度 (标准)	mm	7550
斗杆长度 (标准)	mm	3400
最大挖掘半径	mm	13880
最大挖掘深度	mm	8120
最大挖掘高度	mm	12510
最大卸载高度	mm	8000
最小回转半径	mm	6750
斗杆最大挖掘力	kN	472
铲斗最大挖掘力	kN	598

## 功能配置表

● 动力系统	
隔离安装的发动机	●
自动预热	●
散热器 (带防护网)	●
油浴式预滤器	●
两级燃油滤清器	●
金属滤网油水分离器	●
双空滤进气系统	●
机油过滤器	●
冷却液过滤器	●
● 液压系统	
正流量控制主泵/主阀	●
双回转减速机	●
动臂闭锁阀	●
斗杆闭锁阀	●
框架式液压油独立散热	●
动臂、斗杆流量再生	●
动臂、斗杆、铲斗合流	●
行走高低速控制	●
● 电气系统	
工作模式选择	●
安全停止/启动功能	●
总电源开关	●
启动发动机保护	●
自动暖机	●
自动怠速	●
GPS	●
蓄电池	●
喇叭	●
大流明LED灯	●
急停开关	●
发动机过热保护	●
● 操作环境	
彩色液晶显示屏	●
安全带	●
气悬浮座椅	●
逃生锤	●
烟灰缸	●
点烟器	●
USB接口	●
储物盒	●
冷热箱	●
灭火器	●
遮阳帘	●
正反手功能	●
● 底盘系统	
履带护板	●
700mm两筋履带板	●
内嵌型踏板	●

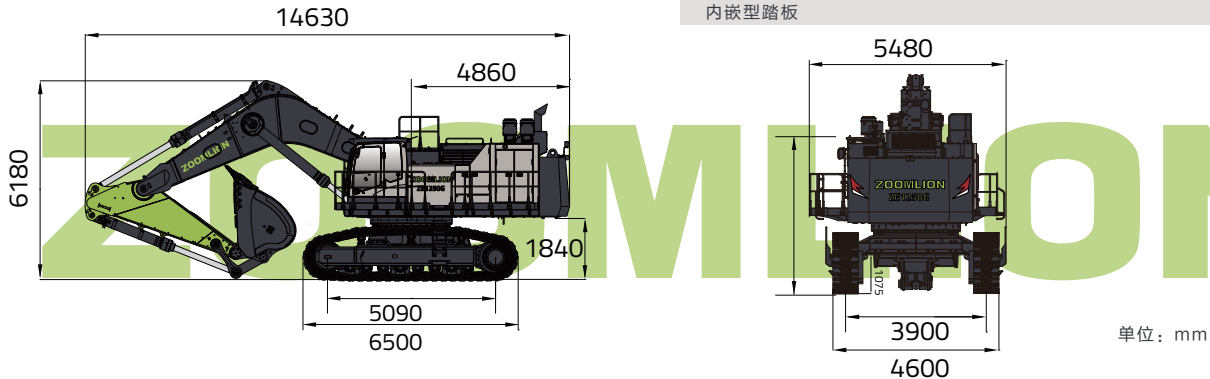

中联重科

SERVICE 400-800-0157

产品在不断升级, 我们保留在未告知用户的情况下更改设计及参数的权利。  
产品资料中提供的信息仅供参考, 具体参数及配置以实际出厂为准, 图片中产品或其中设备颜色因印刷原因与实际可能存在差距。



该颜色组合已经取得注册商标保护

@20240704