

2022.12.14版本

全新G系列产品

ZE375G/ZE375GK

中联重科37吨级履带式液压挖掘机

额定功率：254kW/1900rpm

整机重量：37500kg

标准斗容：1.9m³

破碎锤：175mm



ZOOMLION

中联重科股份有限公司

地址：湖南省长沙市中联重科科技园，银盆南路361号 邮编：410013
服务热线：400-800-0157



该颜色组合已经取得注册商标保护
www.zoomlion.com

ZOOMLION

五大亮点
登峰造G

大动力
High Power

大车身
Large Machine Body

大本领
Excellent Capability

大智造
Intelligent Manufacturing

大回报
High Return on Investment

五大亮点 登峰造G

ZE375G/GK是中联重科针对大型土方作业、中大型矿山施工需求倾力打造的一款高配置、高作业效率的37吨级挖掘机产品，整车搭载全新的国四康明斯发动机和品牌主泵主阀，拥有更强悍的作业性能和更高的作业效率。



大动力 High Power

定制化国四标准顶级动力链，澎湃动力带来更强的作业性能。

Cummins 康明斯L9发动机



全新定制大功率康明斯L9电控发动机，功率增大9%，扭矩增大13%，充足的扭矩储备，在硬料挖掘和石料破碎工况下的表现更佳；新型电控系统优化控制，燃油经济性更好。

主泵

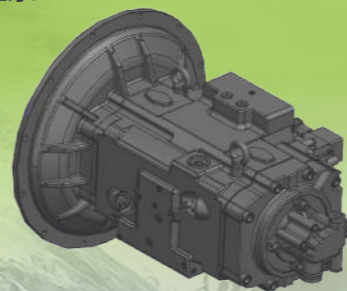

主控阀

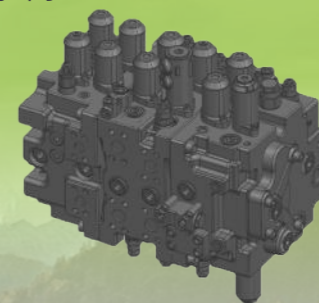

配备全新一代正流量控制液压件，180cc主泵双泵合流，排量增大13%；32mm大通径川崎主阀，口径增大31%，压损更小，大幅降低能量损耗，提升作业效率。

E-COT控制系统（工况自寻优控制）

自主开发的正流量控制系统，通过控制器采集操作手柄动作压力和负载分析，配合自学习控制技术，对扭矩和流量进行最优匹配，减少能量损失，提高整机操控性和燃油效率性。

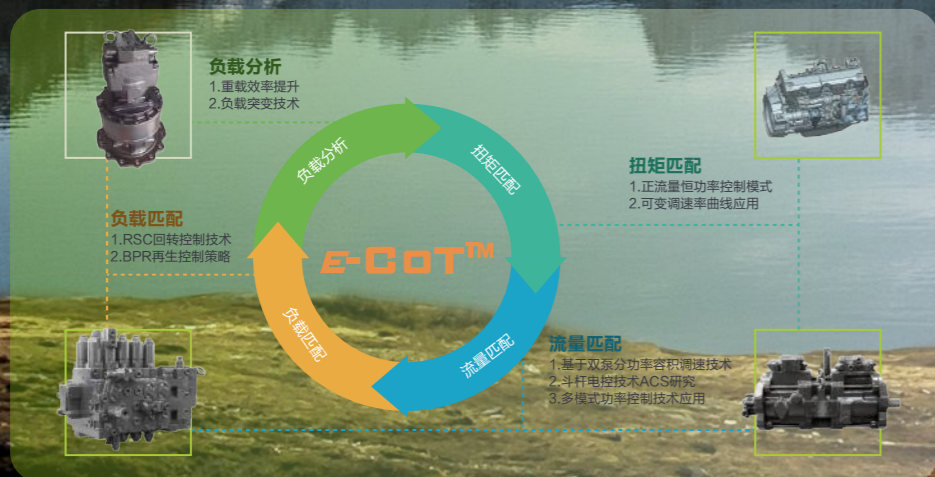

额定功率
254/1900kW/R **↑9%**

发动机扭矩增大 **↑13%**

主泵排量增大 **↑13%**

主阀口径增大 **↑31%**



大车身 *Large Machine Body*

全新大规格车身造型

采取全新G系列平台及外观造型设计，车体加大加重，作业更稳定；燃油箱容积增大10%，更好地满足矿山施工的要求，一箱油即可满足三班作业。

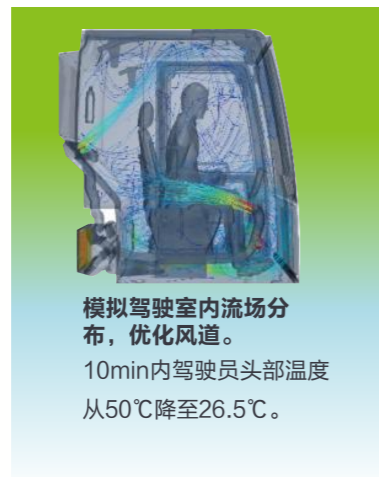

驾驶室

玻璃
通透率 ↑ 11%



全新设计异型管截面骨架驾驶室，ZE375GK标配全防护网，矿山作业更安全；玻璃面积增大11%，视野更宽广；整机密封性进一步提升，空调降温更快且能形成正压环境，防尘降噪性能更强。



大车身 *Large Machine Body*



动臂斗杆宽度分别增加至500mm、380mm，截面积分别增加21%、26%，强度更高，使用寿命更长。

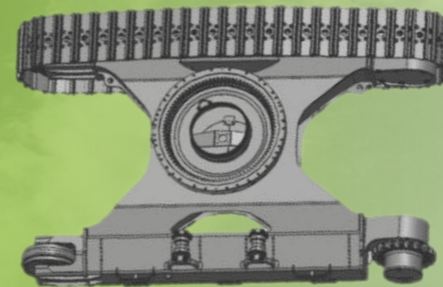

ZE375G标配三筋加强型履带，ZE375GK标配矿山重载型双筋加强型履带，转台及底盘关键部位板厚增加，强度提升10%以上，更适应矿山重载工况。

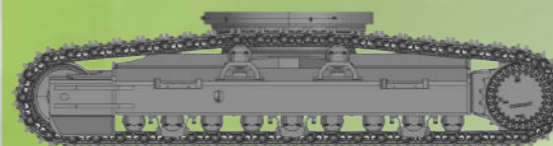

支重轮用作拖链轮，且双边支承，抗弯抗扭能力更高；轴距长、单侧9个双支撑的支重轮，承载能力更强，寿命更长。



大本领 *Excellent Capability*

属具挂载能力迎来大幅增强，标配1.9方岩石斗，选配2.2方土方斗，带来更强悍作业能力。

铲斗容量 **1.9m³**
破碎锤 **175mm**

铲斗挖掘力 **↑8%**
248kN

斗杆挖掘力 **↑10%**
204kN

破碎效率 **↑4%**

铲斗油缸 **↑4%**

斗杆油缸 **↑6%**

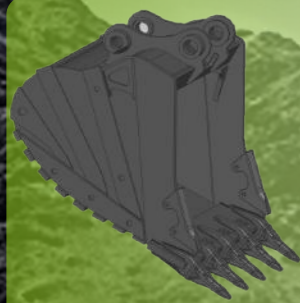

窄深型岩石斗

斗容提升12%以上，土石方挖掘装车效率更高；高强度耐磨钢板材质，使用寿命提升20%以上；油缸全面加粗，铲斗、斗杆挖掘力提升8%~10%，轻松应对重载工况。



匹配175MM钎杆直径破碎锤，破碎能力更强悍；标配破碎管路，搭载破碎模式工况自匹配控制技术，破碎效率提升4%以上，整机重量达37.5吨，压锤更稳，破碎效率更高。



大智造 *Intelligent Manufacturing*

全球领先的全流程智能制造工厂

从一块钢板到一台挖掘机，中联智慧产业城土方机械园区拥有行业领先的智能化、柔性化的全流程智能制造挖掘机工厂，以高精度的焊接工艺、高可靠的装备工艺、轿车级别的涂装工艺和严苛的品质管控，让每一台交付的挖掘机都具备极致品质，始终如一。



大回报 *High Return on Investment*

挖掘最大效率提升 **13%**

数据来源常用档位测试工况用方作业

总保养成本下降 **20%** 以上

燃油滤芯

三级变两级



液压油滤芯

保养周期延长 **200%**



专用液压油

保养周期延长 **200%**



中联E管家

设备守护者，令客户放心：

- 1、24小时实时监控
- 2、便捷查询设备状况
- 3、故障保养提醒

故障诊断系统

故障诊断，令服务便捷：

- 1、准确反馈故障信息
- 2、减少故障停机时间

中联服务E通

预测维保提醒，令机器更健康：

- 1、故障保养反馈
- 2、关键件寿命预测
- 3、基于工业AI的工况和能耗分析

智擎管理系统

后台管理系统，令服务更贴心：

- 1、后台监控
- 2、设备信息即时上传
- 3、实时掌握设备施工信息

五大亮点 登峰造G



技术规格

整机尺寸 (mm)

| | |
|--------|-------|
| A 总长度 | 11230 |
| B 总宽度 | 3190 |
| C 总高度 | 3780 |
| D 履带轨距 | 2590 |
| E 履带轴距 | 4140 |
| F 履带长度 | 5065 |

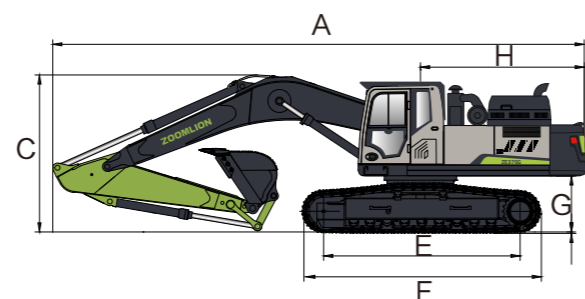

性能参数

| | |
|-------------------|--------------|
| 工作质量 kg | 37500 |
| 斗容 m ³ | 1.9(1.9-2.2) |
| 破碎锤钎杆直径mm | 175 |
| 额定功率kW/rpm | 254/1900 |
| 行走速度 (高/低) km/h | 5.2/3.1 |
| 回转速度rpm | 10.6 |

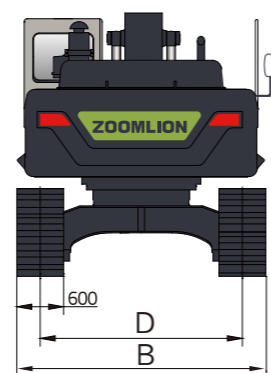

作业范围 (mm)

| | |
|------------|-------|
| O 最大挖掘距离 | 10870 |
| P 最大挖掘深度 | 7075 |
| Q 最大挖掘高度 | 10010 |
| R 地面最大挖掘距离 | 10675 |
| S 最大卸载高度 | 6885 |

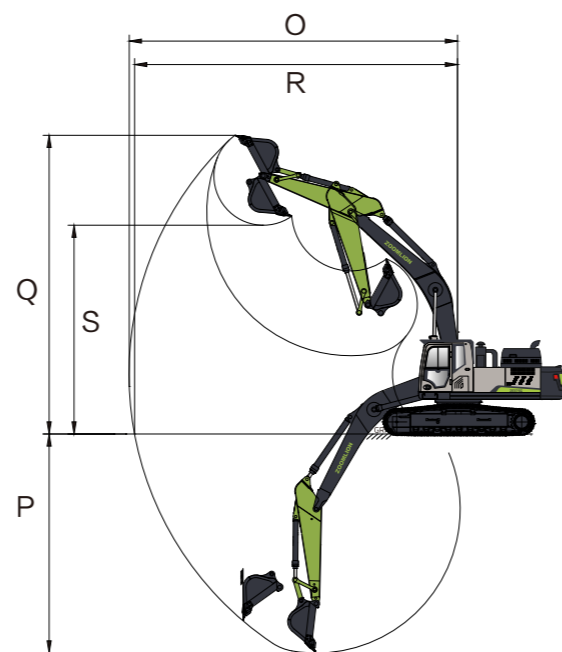

技术规格

| | 项目 | 单位 | 数值 |
|------|-------------|----------------|----------|
| 型号 | 操作质量 | kg | 37500 |
| | 标准斗容 | m ³ | 1.9 |
| 性能 | 回转速度 | r/min | 10.6 |
| | 行走速度 (高低) | km/h | 5.2/3.1 |
| | 最大牵引力 | kN | 320 |
| | 铲斗挖掘力 (ISO) | kN | 248 |
| | 斗杆挖掘力 (ISO) | kN | 204 |
| 发动机 | 发动机厂家 | - | 康明斯 |
| | 功率 | kW/rpm | 254/1900 |
| | 排量 | L | 8.9 |
| | 排放标准 | - | 国四 |
| 工作装置 | 动臂长度 | mm | 6400 |
| | 斗杆长度 | mm | 2900 |
| 油类容量 | 燃油箱容积 | L | 650 |
| | 发动机冷却液 | L | 32 |
| | 发动机油 | L | 36 |
| | 液压系统 | L | 300 |
| | 液压油箱 | L | 180 |
| | 行走装置 | L | 2x9.5 |
| | 尿素容积 | L | 48 |

标准配置

| 动力系统 | | 电气系统 | |
|-----------------|---|---------------------|---|
| 隔离安装的发动机 | ● | 工作模式选择 | ● |
| 自动预热 | ● | 安全停止/启动功能 | ● |
| 散热器（带防护网） | ● | 总电源开关 | ● |
| 旋流式预滤器(ZE375G) | ● | 启动发动机保护 | ● |
| 油浴式预滤器(ZE375GK) | ● | 自动暖机 | ● |
| 两级燃油滤清器 | ● | 自动怠速 | ● |
| 远程排水阀 | ● | GPS | ● |
| | | 蓄电池 | ● |
| 液压系统 | | 喇叭 | ● |
| 斜盘式双联变量柱塞泵 | ● | LED灯 | ● |
| 带备用液压阀 | ● | | |
| 双速行走马达 | ● | 底盘系统 | |
| 回转防反转阀 | ● | 履带夹轨器 | ● |
| 动臂闭锁阀 | ● | 600mm双筋履带板(ZE375GK) | ● |
| 斗杆闭锁阀 | ● | 600mm三筋履带板(ZE375G) | ● |
| 二次增压 | ● | 加长型履带架 | ● |

- 表示标配
- 表示选配

标准配置

| 操作环境 | | 选配 | |
|----------------------|---|----------------------|---|
| 彩色液晶显示屏 | ● | ZE375G ▼ | |
| 安全带 | ● | 土方斗2.2m ³ | ○ |
| 机械悬浮座椅 | ● | 全履带护板 | ○ |
| 杯架 | ● | 回转和行走报警 | ○ |
| 逃生锤 | ● | 遮阳帘 | ○ |
| 烟灰缸 | ● | 破碎管路 | ○ |
| 点烟器 | ● | 油浴式预滤器 | ○ |
| USB接口 | ● | 600mm双筋履带 | ○ |
| 储物盒 | ● | ZE375GK ▼ | |
| 冷热箱 | ● | 土方斗2.2m ³ | ○ |
| 灭火器 | ● | 全履带护板 | ○ |
| 可打开式前挡玻璃 | ● | 回转和行走报警 | ○ |
| | | 遮阳帘 | ○ |
| 工作装置 | | | |
| 标准动臂6400mm | ● | | |
| 强化斗杆2900mm | ● | | |
| 岩石斗1.9m ³ | ● | | |
| 破碎管路(ZE375GK) | ● | | |

- 表示标配
- 表示选配