

2022.12.14版本

全新G系列产品 ZE500G/ZE500GK

中联重科50吨级履带式液压挖掘机

额定功率：299kW/2100rpm
整机重量：51000kg
标准斗容：ZE500G:3.1m³/ ZE500GK:2.85m³
破碎锤：200mm



ZOOMLION

中联重科股份有限公司

地址：湖南省长沙市中联重科科技园，银盆南路361号 邮编：410013
服务热线：400-800-0157



该颜色组合已经取得注册商标保护
www.zoomlion.com

ZOOMLION

五大亮点
登峰造G

大动力

High Power

大车身

Large Machine Body

大本领

Excellent Capability

大智造

Intelligent Manufacturing

大回报

High Return on Investment

五大亮点 **G** 登峰造

ZE500G/GK是中联重科针对大型基建、矿山的土石方挖掘装车、破碎等工况量身打造的一款50吨级挖掘机产品，全新国四定制化康明斯+川崎高配置动力链，带来更高的作业效率和更高的投资回报率。



大动力 High Power

高配置、智能化国四动力链，为高产提供强劲动力支持的同时，可以根据负载工况优化作业性能，维持作业效率的同时降低油耗。

Cummins 康明斯X12发动机

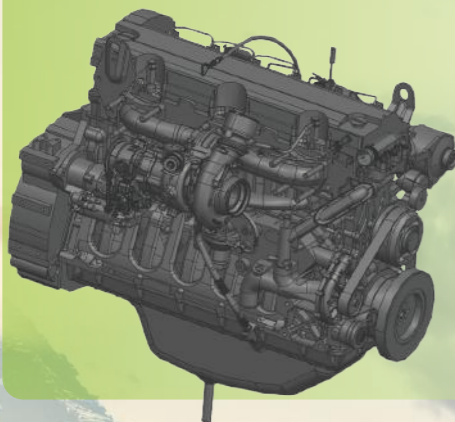

全新定制大功率康明斯X12电控发动机，扭矩增大3%，进一步提升产品的矿山作业效率；充足的扭矩储备大幅提升高硬度工况下的破碎产出；新型电控系统，使燃油燃烧更充分，油耗更低。

发动机扭矩增大 **↑3%**
主泵排量增大 **↑6%**

川崎主泵

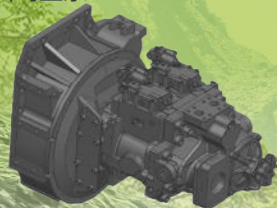

川崎主控阀

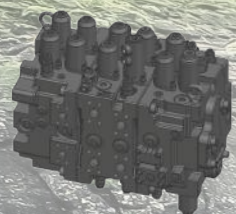

定制化正流量川崎主泵、主阀。212主泵排量增大6%，双泵合流功能大幅增强破碎力度，提升破碎产出。大通径32NA主阀，进一步优化阀芯结构，降低液压油与管道摩擦力，油道压力损失更低，作业更有力。

E-COT控制系统（工况自寻优控制）

自主开发的正流量控制系统，通过负载分析、负载匹配、流量分析、扭矩匹配四大关键技术，优化正流量控制程序，大幅降低单位油耗的同时使得作业更流畅更高效。

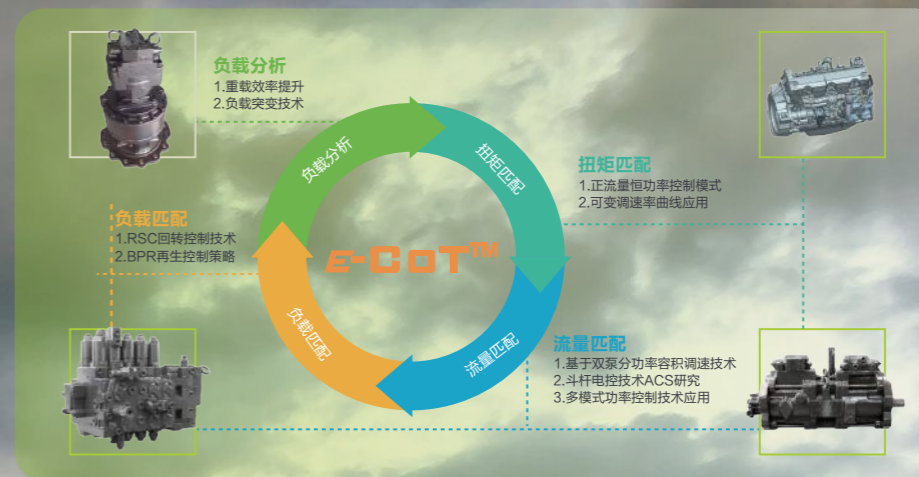

大车身 *Large Machine Body*

全新大规格车身造型

全新G系列平台及外观造型，车体外观线条更为硬朗，车身更显厚重。坚实的车体带来矿山施工可靠性的提升，更大的车身为驾驶员提供了更为舒适的驾驶环境、保养操作空间，同时燃油箱容积也进一步加大，间接提升了矿山施工的出勤率。

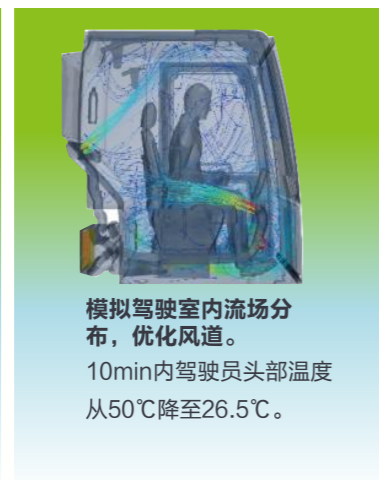

驾驶室

玻璃
通透率 ↑ 11%



全新设计异型管截面骨架驾驶室，500GK标配全防护网，矿山作业更安全；整机密封性进一步提升，空调降温更快且能形成正压环境，防尘降噪性能更强。

大车身 *Large Machine Body*

大截面工作装置

针对矿山重载工况采取大截面设计，上下盖板一体成型，前后支座采用整体式铸钢件，确保整体低应力。475mm宽斗杆“马头”和110mm大直径销轴设计，作业更可靠。



高强度底盘支撑

标配矿山重载型双筋加强型履带，4段式全防护履带护罩。转台及底盘关键部位板厚领先行业30%以上，整体强度及刚性提升20%以上，更适应矿山重载工况。

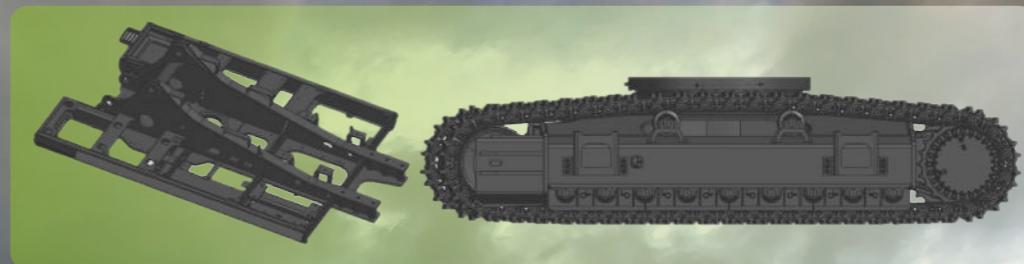

大本领 *Excellent Capability*

属具挂载能力全面增强，500G标配3.1方强化斗，500GK可挂载200MM钎杆直径破碎锤，矿山挖掘、破碎作业能力大幅提升。

ZE500G 强化斗
铲斗容量 **3.1m³**

ZE500GK 岩石斗
铲斗容量 **2.85m³**
破碎锤 **200mm**

挖掘力 **↑4%**

破碎锤
打击力 **↑5%**

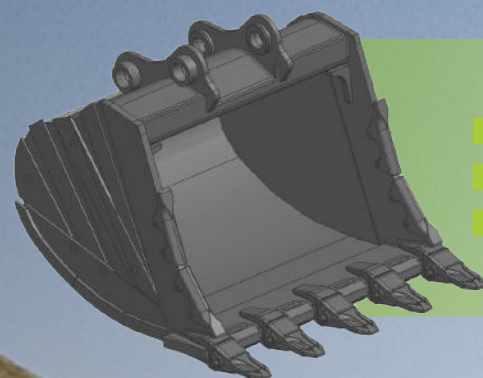

- 标配斗容提升17%，大幅提升装载效率；
- 双曲线+大面积高强度耐磨钢板设计，耐用性提升20~30%；
- 针对煤矿开采特制挖煤斗，挖掘轻松，卸料丝滑，开采效率更高。



- 标配200钎杆破碎锤+破碎模式工况自匹配控制技术，破碎能力更强；
- 整机重量高达54吨，压锤更稳定，作业更高效；
- 1.5寸油管+大缸径油缸，压损小，破碎效率更高。



大智造 *Intelligent Manufacturing*

全球领先的全流程智能制造工厂

从一块钢板到一台挖掘机，中联智慧产业城土方机械园区拥有行业领先的智能化、柔性化的全流程智能制造挖掘机工厂，以高精度的焊接工艺、高可靠的装备工艺、轿车级别的涂装工艺和严苛的品质管控，让每一台交付的挖掘机都具备极致品质，始终如一。



大回报 *High Return on Investment*

挖掘最大效率提升 **7%**

数据来源常用档位测试工况用方作业

破碎最大效率提升 **11%**

工地实测数据（石头硬度8级）

总保养成本下降 **25%** 以上

燃油滤芯

三级变两级



液压油滤芯

保养周期延长 **200%**



专用液压油

保养周期延长 **200%**



中联E管家

设备守护者，令客户放心：

- 1、24小时实时监控
- 2、便捷查询设备状况
- 3、故障保养提醒

中联服务E通

预测维保提醒，令机器更健康：

- 1、故障保养反馈
- 2、关键件寿命预测
- 3、基于工业AI的工况和能耗分析

故障诊断系统

故障诊断，令服务便捷：

- 1、准确反馈故障信息
- 2、减少故障停机时间

智擎管理系统

后台管理系统，令服务更贴心：

- 1、后台监控
- 2、设备信息即时上传
- 3、实时掌握设备施工信息

五大亮点 **G** 登峰造



技术规格

整机尺寸 (mm)

	ZE500G	ZE500GK
A 总长度	11690	11685
B 总宽度	3610	3610
C 总高度	3990	4015
D履带轨距	2750	2750
E 履带轴距	4400	4400
F 履带长度	5475	5475
G 离地间隙	550	550
H 尾部回转半径	3787	3787

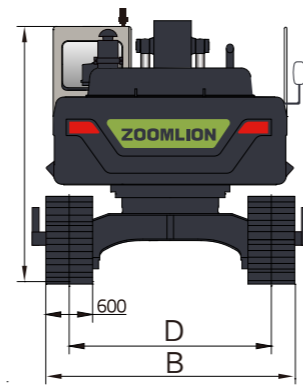
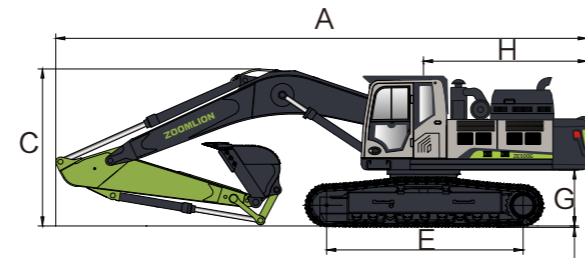

性能参数

	ZE500G	ZE500GK
工作质量 kg	51000	51000
斗容 m ³	3.1	2.85
破碎锤钎杆直径mm	/	200
额定功率kW/rpm	299/2100	299/2100
行走速度 (高/低) km/h	5.0/3.0	5.0/3.0
回转速度rpm	9.9	9.9

作业范围 (mm)

	ZE500G	ZE500GK
O最大挖掘距离	10982	10763
P最大挖掘深度	6945	6495
Q最大挖掘高度	9686	10053
R地面最大挖掘距离	10740	10515
S最大卸载高度	6644	6845

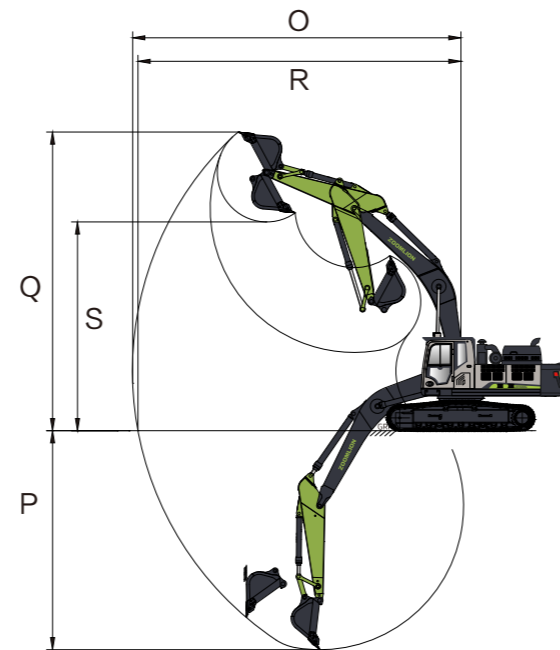

技术规格

	项目	单位	ZE500G	ZE500GK
型号	操作质量	kg	51000	51000
	标准斗容	m ³	3.1	2.85
性能	回转速度	r/min	9.9	9.9
	行走速度 (高/低)	km/h	5.0/3.0	5.0/3.0
	最大牵引力	kN	443	443
	铲斗挖掘力 (ISO)	kN	329	329
	斗杆挖掘力 (ISO)	kN	271	303
发动机	发动机厂家	-	康明斯	康明斯
	功率	kW/rpm	299/2100	299/2100
	排量	L	11.8	11.8
	排放标准	-	国四	国四
工作装置	动臂长度	mm	6500	6500
	斗杆长度	mm	3000	2550
油类容量	燃油箱容积	L	820	820
	回转装置	L	2x5.3	2x5.3
	液压系统	L	550	550
	液压油箱	L	310	310
	行走装置	L	2x15	2x15
	尿素容积	L	70	70

标准配置

动力系统		电气系统	
隔离安装的发动机	●	工作模式选择	●
自动预热	●	安全停止/启动功能	●
散热器（带防护网）	●	总电源开关	●
油浴式预滤器	●	启动发动机保护	●
两级燃油滤清器	●	自动暖机	●
远程排水阀	●	自动怠速	●
		GPS	●
		蓄电池	●
液压系统		底盘系统	
斜盘式双联变量柱塞泵	●	喇叭	●
带备用液压阀	●	LED灯	●
双速行走马达	●	回转和行走报警	●
回转防反转阀	●		
动臂闭锁阀	●	全履带护轨	●
斗杆闭锁阀	●	600mm双筋履带板	●
二次增压	●	加长型履带架	●

● 表示标配
○ 表示选配

标准配置

操作环境		工作装置	
彩色液晶显示屏	●	ZE500G ▼	●
安全带	●	标准动臂6500mm	●
气悬浮座椅	●	标准斗杆3000mm	●
杯架	●	强化斗3.1m ³	●
逃生锤	●	ZE500GK ▼	
烟灰缸	●	标准动臂6500mm	●
点烟器	●	标准斗杆2550mm	●
USB接口	●	岩石斗2.85m ³	●
储物盒	●	破碎管路	●
冷热箱	●		
灭火器	●	选配	
可打开式前挡玻璃	●	ZE500G ▼	
顶部天窗	●	岩石斗2.65m ³	○
遮阳帘	●	驾驶室全防护	○
		ZE500GK ▼	
		强化斗3.1m ³	○

● 表示标配
○ 表示选配