

2022.12.14版本

全新G系列产品 ZE620G/ZE620GK

中联重科62吨级履带式液压挖掘机

额定功率：343kW/2100rpm
整机重量：57000kg
标准斗容：ZE620G:4.1m³/ ZE620GK:3.6m³
破碎锤：210mm



五大亮点 登峰造G

ZOOMLION

中联重科股份有限公司

地址：湖南省长沙市中联重科科技园，银盆南路361号 邮编：410013
服务热线：400-800-0157



该颜色组合已经取得注册商标保护
www.zoomlion.com

ZOOMLION

大动力

High Power

大车身

Large Machine Body

大本领

Excellent Capability

大智造

Intelligent Manufacturing

大回报

High Return on Investment



五大亮点 **G** 登峰造

ZE620G/GK是中联重科针对大型矿山挖掘、破碎作业匠心打造的一款60吨级挖掘机产品，搭载全新的大功率、大排量动力系统，轻松匹配更大规格属具，实现矿山破碎、装载工作效率的提升，为用户创造更高价值。

大动力 High Power

全新定制化国四康明斯发动机+全新正流量控制系统，带来更强悍的作业能力、更精细的油耗控制，轻松应对各类矿山施工环境，提升客户收益。

Cummins 康明斯X12发动机

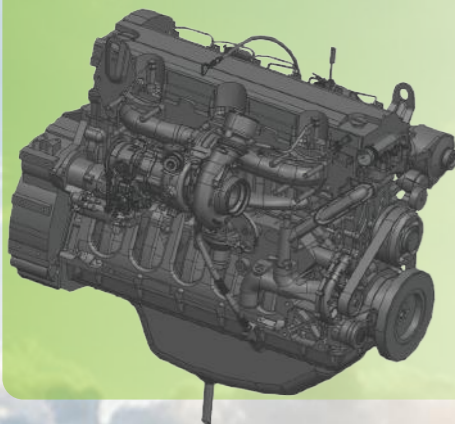

采用康明斯X12大功率电控发动机，功率及扭矩均增大15%，大扭矩、低转速的特性搭配全新一代电控系统，确保动力输出平稳的同时，保证了燃油的使用效率和经济性。

主泵

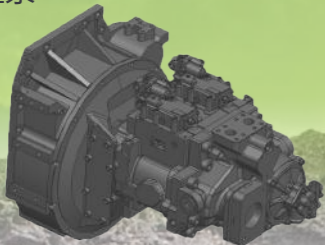

大排量252主泵，双泵合流，带锤能力更强，破碎效率更高。大通径主阀，通道压损更低，装载作业更有力。

主控阀

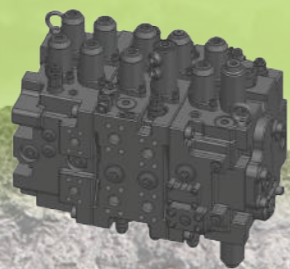

E-COT控制系统（工况自寻优控制）

自主开发的正流量控制系统，通过负载分析、负载匹配、流量分析、扭矩匹配四大关键技术，优化正流量控制程序，大幅降低单位油耗的同时使得作业更流畅更高效。



高效散热器

独立油散设计并且进一步增大散热器面积，破碎工况独立散热控制，做到散热强度自适应自调整。

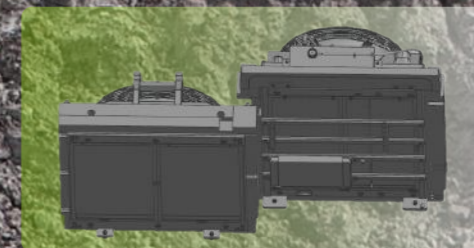

大车身 *Large Machine Body*

全新大规格车身造型

采取全新G系列平台及外观造型设计，整体车身外观更显厚重，提升了矿山施工可靠性、稳定性的同时，大幅增加了车体空间。驾驶室空间的增大、密封性的增强更好地满足了矿山施工驾驶员的需求；燃油箱容积增大17%，满足三班作业需求，提升了矿山作业出勤率。

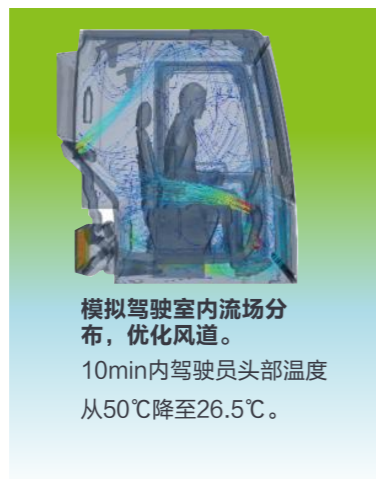

驾驶室

玻璃
通透率 ↑ 11%



全新设计异型管截面骨架驾驶室，620GK标配全防护网，矿山作业更安全；整机密封性进一步提升，空调降温更快且能形成正压环境，防尘降噪性能更强。



大车身 *Large Machine Body*

动臂斗杆

针对矿山重载工况采取大截面设计，上下盖板一体成型，前后支座采用整体式铸钢件，确保整体低应力。500mm宽斗杆“马头”和120mm大直径销轴设计，作业更可靠。

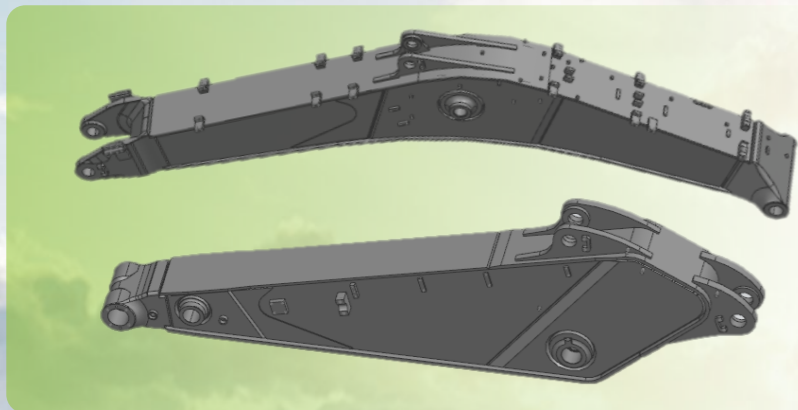

底盘

标配矿山重载型双筋加强型履带，4段式全防护履带护罩。转台及底盘关键部位板厚领先行业30%以上，整体强度及刚性提升20%以上，更适应矿山重载工况。

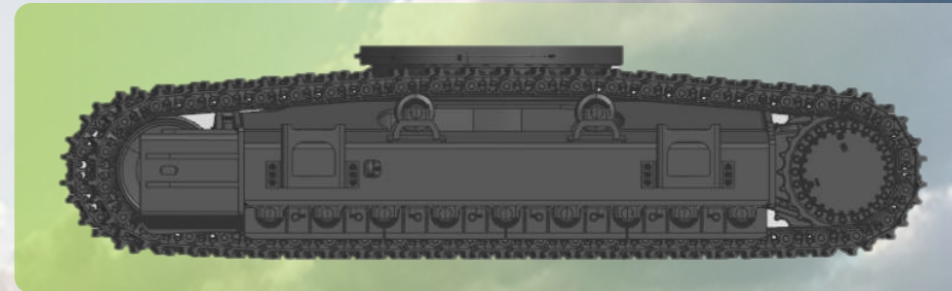

大本领 *Excellent Capability*

属具挂载能力全面增强，620G标配4.1方强化斗，620GK可挂载210MM钎杆直径破碎锤，矿山挖掘、破碎作业能力大幅提升。

ZE620G 强化斗
铲斗容量 **4.1m³**

ZE620GK 岩石斗
铲斗容量 **3.6m³**
破碎锤 **210mm**

挖掘力 **↑4%**

破碎锤
打击力 **↑5%**

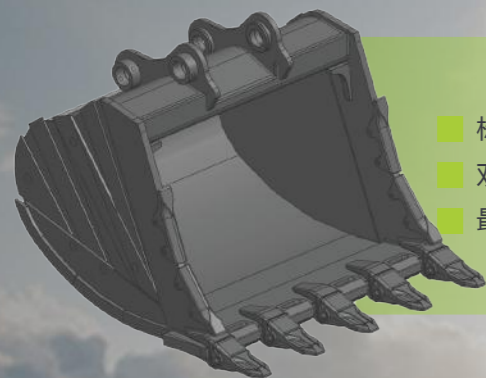

- 标配斗容提升14%，大幅提升装载效率
- 双曲线+大面积高强度耐磨钢板设计，耐用性提升20~30%
- 最大挖掘力高达357KN，挖掘入料更轻松，开采效率更高。



大排量主泵搭载更大规格破碎锤，破碎能力更强

- 标配210钎杆破碎锤+破碎模式工况自匹配控制技术，破碎能力更强；
- 破碎专用斗杆，整体用料扎实、重量更大，压锤更稳；
- 1.5寸油管+大缸径油缸，压损小，破碎效率更高。



大智造 *Intelligent Manufacturing*

全球领先的全流程智能制造工厂

从一块钢板到一台挖掘机，中联智慧产业城土方机械园区拥有行业领先的智能化、柔性化的全流程智能制造挖掘机工厂，以高精度的焊接工艺、高可靠的装备工艺、轿车级别的涂装工艺和严苛的品质管控，让每一台交付的挖掘机都具备极致品质，始终如一。



大回报 *High Return on Investment*

挖掘最大效率提升 **8%**

数据来源常用档位测试工况用方作业

破碎最大效率提升 **15%**

工地实测数据（石头硬度8级）

总保养成本下降 **25%** 以上

液压油滤芯

保养周期延长 **200%**



燃油滤芯

三级变两级



专用液压油

保养周期延长 **200%**



中联E管家

设备守护者，令客户放心：

- 1、24小时实时监控
- 2、便捷查询设备状况
- 3、故障保养提醒

故障诊断系统

故障诊断，令服务便捷：

- 1、准确反馈故障信息
- 2、减少故障停机时间

中联服务E通

预测维保提醒，令机器更健康：

- 1、故障保养反馈
- 2、关键件寿命预测
- 3、基于工业AI的工况和能耗分析

智擎管理系统

后台管理系统，令服务更贴心：

- 1、后台监控
- 2、设备信息即时上传
- 3、实时掌握设备施工信息

五大亮点 **G** 登峰造



技术规格

整机尺寸 (mm)	ZE620G	ZE620GK
A 总长度	11635	11710
B 总宽度	3610	3610
C 总高度	4065	4235
D履带轨距	2890	2890
E 履带轴距	4525	4525
F 履带长度	5585	5585
G 离地间隙	550	550
H 尾部回转半径	3887	3887

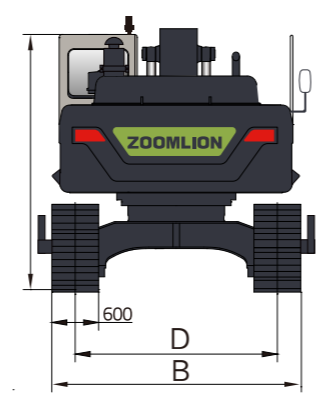
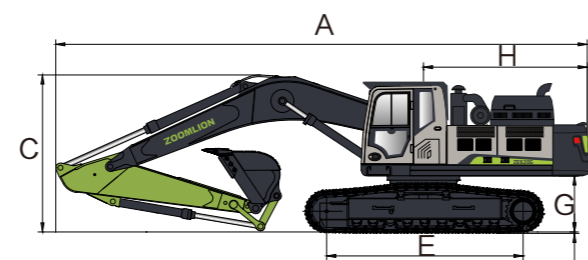

性能参数	ZE620G	ZE620GK
工作质量 kg	57000	57000
斗容 m ³	4.1	3.6
破碎锤钎杆直径mm	/	210
额定功率kW/rpm	343/2100	343/2100
行走速度 (高/低) km/h	4.7/2.8	4.7/2.8
回转速度rpm	8.9	8.9

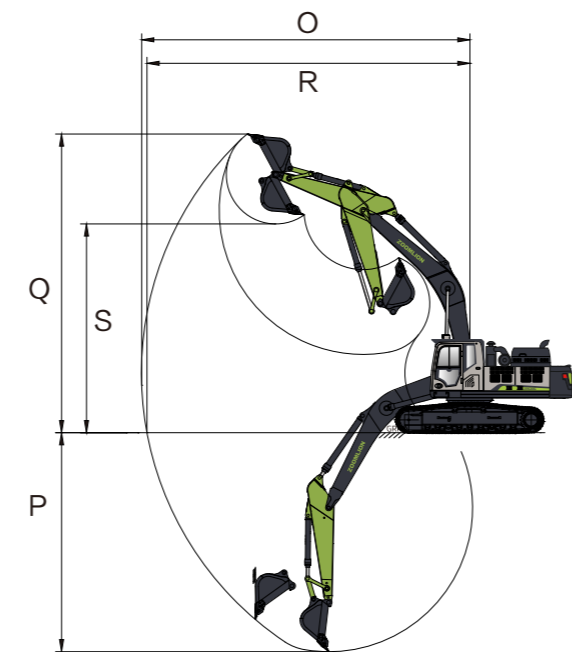

作业范围 (mm)	ZE620G	ZE620GK
O最大挖掘距离	11201	10944
P最大挖掘深度	7025	6575
Q最大挖掘高度	10057	10390
R地面最大挖掘距离	10965	10705
S最大卸载高度	6892	7022

技术规格

	项目	单位	ZE620G	ZE620GK
型号	操作质量	kg	57000	57000
	标准斗容	m ³	4.1	3.6
性能	回转速度	r/min	8.9	8.9
	行走速度 (高/低)	km/h	4.7/2.8	4.7/2.8
	最大牵引力	kN	476	476
	铲斗挖掘力 (ISO)	kN	357	357
	斗杆挖掘力 (ISO)	kN	291	336
发动机	发动机厂家	-	康明斯	康明斯
	功率	kW/rpm	343/2100	343/2100
	排量	L	11.8	11.8
工作装置	排放标准	-	国四	国四
	动臂长度	mm	6500	6500
	斗杆长度	mm	3000	2550
油类容量	燃油箱容积	L	820	820
	回转装置	L	2x5.3	2x5.3
	液压系统	L	600	600
	液压油箱	L	310	310
	行走装置	L	2x15	2x15
	尿素容积	L	70	70

标准配置

动力系统		电气系统	
隔离安装的发动机	●	工作模式选择	●
自动预热	●	安全停止/启动功能	●
散热器（带防护网）	●	总电源开关	●
油浴式预滤器	●	启动发动机保护	●
两级燃油滤清器	●	自动暖机	●
远程排水阀	●	自动怠速	●
		GPS	●
		蓄电池	●
液压系统		底盘系统	
斜盘式双联变量柱塞泵	●	喇叭	●
带备用液压阀	●	LED灯	●
双速行走马达	●	回转和行走报警	●
回转防反转阀	●		
动臂闭锁阀	●		
斗杆闭锁阀	●	全履带护轨	●
二次增压	●	600mm双筋履带板	●
		加长型履带架	●

● 表示标配
○ 表示选配

标准配置

操作环境		工作装置	
彩色液晶显示屏	●	ZE620G ▼	
安全带	●	标准动臂6500mm	●
气悬浮座椅	●	标准斗杆3000mm	●
杯架	●	强化斗4.1m ³	●
逃生锤	●	ZE620GK ▼	
烟灰缸	●	标准动臂6500mm	●
点烟器	●	标准斗杆2550mm	●
USB接口		岩石斗3.6m ³	●
储物盒	●	破碎管路	●
冷热箱	●		
灭火器	●	选配	
可打开式前挡玻璃	●	ZE620G ▼	
顶部天窗	●	岩石斗3.6m ³	
遮阳帘	●	驾驶室全防护	
		ZE620GK ▼	
		强化斗4.1m ³	

● 表示标配
○ 表示选配